

ARDESTO™

КАВОМОЛКА

Інструкція з експлуатації

COFFEE GRINDER

Instruction manual



WCG-8301

ІНСТРУКЦІЯ З ЕКСПЛУАТАЦІЇ

- Уважно прочитайте дані інструкції перед тим, як почати використовувати прилад.
- Недотримання даних інструкцій може бути причиною отримання травм або призвести до пошкодження приладу.
- Виробник не несе відповідальність за збитки, нанесені в результаті недотримання інструкції з експлуатації.
- Акуратно зберігайте цю інструкцію. Якщо прилад буде переданий іншим людям, передайте їм також і цю інструкцію з експлуатації.

БЕЗПЕКА: ОСНОВНІ ПРАВИЛА З ТЕХНІКИ БЕЗПЕКИ

Небезпека! Оскільки прилад працює від електричної мережі, не виключено, що він може призвести до ураження електричним струмом.

Тому необхідно виконувати такі правила з техніки безпеки:

- Забороняється доторкатися до приладу мокрими руками.
- Забороняється доторкатися до вилки мокрими руками.
- Переконайтеся, що використовувана розетка завжди доступна, оскільки тільки так можна буде швидко вийняти вилку у разі потреби.
- Якщо Ви хочете вийняти вилку з розетки, візьміться безпосередньо за вилку. Забороняється тягнути за кабель, оскільки він може пошкодитися.
- У разі несправності приладу не намагайтеся його відремонтувати. Вимкніть прилад, вийміть вилку з розетки і зверніться до авторизованого сервісного центру.
- У разі пошкодження вилки або кабелю живлення його заміну, щоб уникнути небезпеки, має проводити виробник, сервісна служба чи аналогічний кваліфікований персонал.
- Не занурюйте прилад у воду.

- **Увага:** витягуйте вилку з розетки перед тим, як чистити прилад.
- Кабель електроживлення не повинен звисати з робочого столу або з іншої поверхні та не повинен торкатися гарячих поверхонь.
- Не виконуйте процедуру перемелювання або подрібнення довше ніж 30 секунд. Перед тим, як використовувати прилад повторно, дайте йому охолонути мінімум 2 хвилини. Після трьох послідовних процедур перемелювання або подрібнення дайте приладу охолонути протягом більш тривалого часу (10-15 хвилин).
- **Увага!** Зберігайте пакувальний матеріал (поліетиленові пакети, пінопласт) у недоступному для дітей місці.
- **Увага!** Цей прилад можуть використовувати діти у віці від 8 років та особи з обмеженими фізичними, чуттєвими або розумовими можливостями або з недостатністю досвіду й знань, якщо вони перебувають під постійним наглядом або їх проінструктовано щодо безпечного використання приладу та вони розуміють можливі небезпеки. Очищення та обслуговування споживачем не повинні здійснювати діти без нагляду.
- Дітям заборонено гратися з приладом. Вони можуть користуватися приладом лише під наглядом дорослих.
- Забороняється ставити кавомолку на електричну або газову плиту або поруч з нею, а також у розігріту духовку.
- Перевірте, щоб усередині кавомолки не було сторонніх предметів.
- **Увага!** Ножі гострі. Будьте обережні, коли торкаєтесь їх.
- Уникайте контакту з рухомими частинами.
- Не запускайте прилад, якщо чаша порожня. Уникайте пошкодження лопатей склянню кришкою.
- Не змішуйте рідини в кавомолці.

- Цей прилад повинен використовуватися тільки в тих цілях, для яких він був створений.
- Будь-яке інше застосування вважається несанкціонованим.
- Не використовуйте поза приміщенням.
- Цей прилад не призначений для застосування в комерційних цілях.
- Виробник не несе відповідальності за збитки, викликані несанкціонованим використанням.
- Забороняється використовувати для подрібнення льоду, а також для виконання будь-яких інших операцій, які відрізняються від зазначених в інструкції.

КОМПЛЕКТАЦІЯ

1. Кавомолка в зборі (корпус та кришка) – 1 шт.
2. Інструкція з експлуатації (містить гарантійний талон) – 1 шт.
3. Пакування (поліетиленовий пакет + коробка) – 1 шт.

ПЕРЕД ПЕРШИМ ВИКОРИСТАННЯМ

Після зняття пакування переконайтеся в цілісності приладу і в наявності всіх комплектуючих частин. Забороняється використовувати прилад, якщо є видимі пошкодження. Зверніться до авторизованого сервісного центру.

ПІДКЛЮЧЕННЯ ПРИЛАДУ

Увага! Переконайтеся, що напруга електричної мережі відповідає зазначеній на табличці, що знаходиться на приладі. Підключайте прилад тільки до правильно встановленої розетки, що має надійне заземлення. У випадку несумісності розетки і вилки приладу викличте кваліфікованого фахівця для заміни розетки на іншу, відповідного типу.

ЗАСТОСУВАННЯ ПРИЛАДУ

- Перш ніж користуватися вперше, переконайтеся, що пристрій відключено від електромережі, а потім протріть чашу, леза та кришку чистою сухою тканиною.
- Встановіть прилад на рівну поверхню.
- Зніміть кришку та насипте зерна кави у чашу для перемелювання.
- Щоб зафіксувати чашу на корпусі приладу, встановіть чашу у пази, повертаючи чашу за годинниковою стрілкою, поки схематична позначка на чаші не буде над схематичним замкнутим замком.

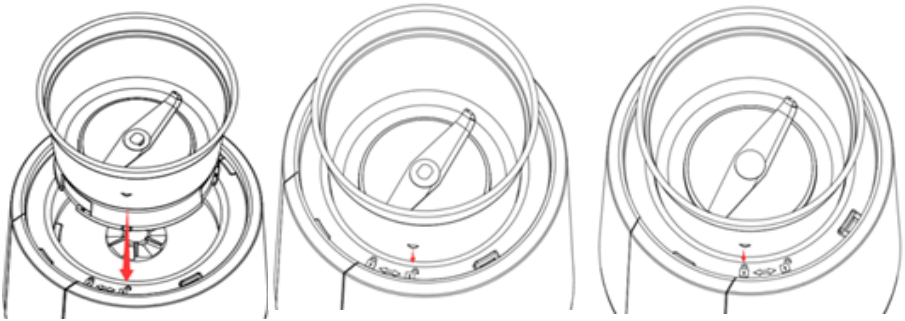

- Зніміть кришку, а потім підключіть прилад до розетки (прилад функціонує лише при притиснутій кришці, тому для безпеки під'єднайте прилад без кришки).
- Щоб почати процес подрібнення, встановіть кришку на чашу та притисніть її. Обережно тримайте кришку однією рукою.
- Закінчивши подрібнення, зніміть кришку, потім за годинниковою стрілкою поверніть та від'єднайте чашу.
- Щоб продовжити термін експлуатації виробу, будь ласка, зверніть увагу на рекомендації щодо використання в таблиці нижче:

Продукти	Максимальна кількість	Максимальний час
Кавові зерна	60 г	20-30 с
Соєві боби	50 г	30 с
Зелений горошок	30 г	30 с
Мигдаль	30 г	25 с
Спеції	40 г	25 с

ПОРАДИ ЩОДО ВИКОРИСТАННЯ

- Подрібнюйте тільки необхідну кількість кави, яку будете відразу використовувати для приготування.
- Ніколи не переповнюйте ємність для зерен.
- Зазвичай, для однієї чашки кави використовується одна столова ложка кавових зерен (наприклад, 4 ложки кавових зерен для 4 чашок кави). Звичайно ж, оптимальна кількість залежить від Вашого смаку.
- Щоб Ваша кава була якісною та надовго залишалася свіжою, завжди очищуйте прилад після кожного використання. Особливо це актуально, якщо кавомолка використовувалася для інших продуктів.
- У будь-якому випадку, не рекомендується молоти зерна з високим вмістом масел (наприклад, арахіс) або занадто тверді (наприклад, рис).

ОЧИЩЕННЯ

Попередження! Перед виконанням будь-якої операції з очищення необхідно вимкнути кавомолку і від'єднати її від електромережі. Забороняється занурювати кавомолку у воду.

- Витягніть вилку з розетки.
- Промийте кришку водою з додаванням невеликої кількості нейтрального миючого засобу та з температурою не вище ніж 50 °С. Потім обережно обполосніть і висухіть її.
- Ємність для зерен - знімна, тому її очищення не повинно викликати ускладнень. Щоб зняти ємність, досить повернути її проти годинникової стрілки і підняти вгору.
- Видаліть залишки меленої кави за допомогою щітки. Не занурюйте ємність для зерен у воду, щоб уникнути її пошкодження.
- Щоб встановити ємність на місце, достатньо вставити її і повернути за годинниковою стрілкою до блокування.
- Для зовнішнього очищення приладу використовуйте вологу тканину.

- Після використання приладу, намотайте кабель електроживлення на спеціальний тримач.

БЕЗПЕКА НАВКОЛИШНЬОГО СЕРЕДОВИЩА / УТИЛІЗАЦІЯ



Ви можете допомогти в охороні навколишнього середовища! Будь ласка, дотримуйтесь місцевих правил: передавайте непрацююче електричне обладнання до відповідного центру утилізації відходів.

Виробник залишає за собою право вносити зміни в технічні характеристики і дизайн виробів, що не погіршують експлуатаційні якості.

SAFETY RECOMMENDATIONS

- Do not operate for more than 30 second at a time. STOP AND COOL FOR 2 MINUTES THEN RESUME
- Check that the voltage of the appliance corresponds to the voltage marked on your mains supply.
- Always unplug the appliance after use and before cleaning
- Handle the blade carefully, it is extremely sharp.
- After much use, the blade will become blunt and should be changed.
- NEVER IMMERSER THE GRINDER INTO WATER.
- Never try to dismantle the appliance by yourself.
- If the supply cord or the plug is damaged, do not use your appliance.
- Any other servicing should be performed by an authorized service representative.
- Please make sure the appliance rest more than 2 minutes between any two operation. After three consecutive grinding procedures, allow the device to cool for a longer period of time (10-15 minutes).
- Be careful when handing cutting blades, especially when removing the blade from the bowl, emptying the bowl and during cleaning.
- This appliance shall not be used by children. Always keep the appliance and its cord out of reach of children.
- This device can be used by children over 8 years of age and persons with physical or sensory or mental disabilities or with insufficient experience and knowledge, if they are under constant supervision or instructed in the safe use of the device and they understand the possible dangers. Cleaning and maintenance by the consumer should not be carried out by children without supervision.
- Children shall not play with the appliance.

- If the supply cord is damaged, it must be replaced by the manufacturer or its service agent or a similarly qualified person in order to avoid a hazard.
- This product can not chopping hard things, such as: meat with bones, soya bean, ice cubes and freezing food.
- The glass bowl can not heating by microwave oven and do not wash with warm water more than 50 °C.
- Do not turn on if there is nothing in the grinder. Avoid the blades rub with the glass bowl.
- Do not blending any liquid.
- Do not use outdoors.

EQUIPMENT

1. Complete coffee grinder (body and lid)- 1 pc.
2. Instruction manual (warranty card included) - 1 pc.
3. Packaging (plastic bag + box) - 1 pc.

GRINDER INSTRUCTIONS

Before using for the first time, be sure the unit is unplugged and then wipe the grinding cup, the blade and the lid with a clean, dry cloth.

- Remove the lid and place the coffee beans or the other food as per below table into the grinding cup. Make sure the cup marking match the on the edge of housing base and pressing, clockwise turn to left to reach the to fix it well.

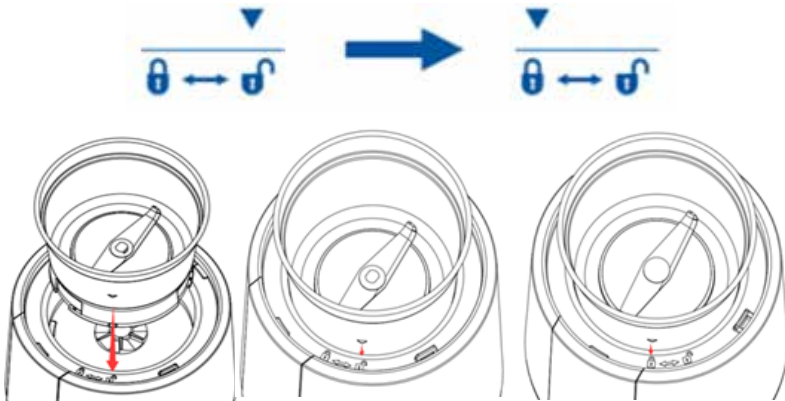

- Replace the lid and then plug the grinder to the power supply.
- Firmly hold the lid with one hand while pushing the ON switch.
- Take out the cup cover, anticlockwise turn right to open the cup, then can be take it down.
- For extend the coffee grinder using life and grinding well, please refer to below grinding guide.

Grinding time:

Product	Max. Quantity	Maximum Time
Coffee bean	60g	20-30s
Soya bean	50g	30s
Spice	40g	25s
Green pea	30g	25s
Almond	30g	25s

Please kindly noted:

- This appliance is not suitable for water, liquid food, fruits and vegetables and meat, also not suitable for ice crush;
- Once the blade has stopped, unplug the unit, remove the lid and then remove the food powder.

CLEANING

- It is recommended to remove all the powder after each use to avoid build-up of residue. Residue build-up can affect grinding quality.
- Unplug the grinder from the power supply.
- The appliance must only be wiped with a damp cloth. Never use a dishwasher
- Clean the inside of the grinding cup and lid with a dry cloth.
- After clean the seal ring in the lid, it must replace it in right position in avoid the food powder leakage during the next grinding.
- The blade is sharp, clean the blade carefully with a soft cloth or brush.

CORRECT DISPOSAL OF THIS PRODUCT



This marking indicates that this product should not be disposed with other household wastes. To prevent possible harm to the environment or human health from uncontrolled waste disposal, recycle it responsibly to promote the sustainable reuse of material resources. To return your used device, please use the return and collection systems or contact the retailer where the product was purchased. They can take this product for environmental safe recycling.

Due to the constant process of making changes and improvements, there may be some differences between the instructions and the appliance.

Умови гарантії:

Завод гарантує нормальну роботу виробу протягом 12 місяців з моменту його продажу за умови дотримання споживачем правил експлуатації і догляду, передбачених цією інструкцією.

Термін служби виробу 5 років.

Щоб уникнути непорозумінь, переконливо просимо Вас уважно вивчити Інструкцію з експлуатації, умови гарантійних зобов'язань, перевірити правильність заповнення гарантійного талона. Гарантійний талон дійсний тільки за наявності правильно та чітко зазначених: моделі, серійного номера виробу, дати продажу, чітких відбитків печаток фірми-продавця, підпису покупця. Модель та серійний номер виробу повинні відповідати зазначеним у гарантійному талоні.

При порушенні цих умов, а також у випадку, коли дані, зазначені в гарантійному талоні змінені, стерті або переписані, гарантійний талон визнається недійсним.

Налаштування та установка (монтаж, підключення тощо) виробу, описані в документації, що додається до нього, можуть бути виконані як самим користувачем, так і фахівцями УСЦ відповідного профілю і фірм-продавців (на платній основі). При цьому особа (організація), що встановила виріб, несе відповідальність за правильність і якість установки (налаштування). Просимо Вас звернути увагу на важливість правильної установки виробу як для його надійної роботи, так і для отримання гарантійного та безкоштовного сервісного обслуговування. Вимагайте від спеціаліста з налаштування внести всі необхідні відомості про установку до гарантійного талона.

У разі виходу виробу з ладу протягом гарантійного терміну експлуатації з вини виробника, власник має право на безкоштовний гарантійний ремонт при пред'явленні правильно заповненого гарантійного талона, виробу в заводській комплектації та упаковці до гарантійної майстерні або до місця придбання. Задоволення претензій споживача через провину виробника проводиться відповідно до закону «Про захист прав споживачів». При гарантійному ремонті термін гарантії подовжується на час ремонту та пересилання.

Warranty conditions:

The plant guarantees normal operation of the product within 12 months from the date of the sale, provided that the consumer complies with the rules of operation and care provided by this Manual.

Service life of the product is 5 years.

In order to avoid any misunderstanding we kindly ask you to carefully study the Owner's Manual, the terms of warranty, and check the correctness of filling the Warranty Card. The Warranty Card is valid only if the following information is correctly and clearly stated: model, serial number of the product, date of sale, clear seals of the company-seller, signature of the buyer. The model and serial number of the product must correspond to those specified in the Warranty Card.

If these terms are violated, and if the information specified in the Warranty Card is changed, erased or rewritten, the Warranty Card is considered invalid.

Setup and installation (assembly, connection, etc.) of the appliance are described in the attached documentation; they can be carried out both by the user, and by specialists having the necessary qualification sent by USC or selling companies (on a paid basis). In this case, the person (the institution) installing the appliance shall be responsible for the correctness and quality of installation (setup). Please pay attention to the importance of the correct installation of the appliance, both for its reliable operation, and for obtaining warranty and free service. Require the installation specialist to enter all the necessary information about the installation in the Warranty Card. In case of failure of the appliance during the warranty period by the fault of the manufacturer, the owner is entitled to free warranty repair upon presentation of the correctly filled Warranty Card together with the appliance in the factory configuration packed in the original packaging to the warranty workshop or the place of its purchase. Satisfaction of the customer's claim due to the fault of the manufacturer shall be made in accordance with the law «On Protection of Consumers' Rights». In the case of warranty repair the warranty period shall be extended for the period of repair and shipment.

Шановний Покупець! Вітаємо Вас з придбанням приладу торговельної марки ARDESTO, який був розроблений та виготовлений у відповідності до найвищих стандартів якості, та дякуємо Вам за те, що Ви обрали саме цей прилад.

Просимо Вас зберігати талон протягом гарантійного періоду. При купівлі виробу вимагайте повного заповнення гарантійного талону.

1. Гарантійне обслуговування здійснюється лише за наявності правильно і чітко заповненого оригінального гарантійного талону, у якому вказані: модель виробу, дата продажу, серійний номер, термін гарантійного обслуговування, та печатки фірми-продавця.*
2. Строк служби побутової техніки складає 5 років.
3. Виріб призначений для використання у споживчих цілях. У разі використання виробу в комерційній діяльності продавець/виробник не несуть гарантійних зобов'язань, сервіс-не обслуговування виконується на платній основі.
4. Гарантійний ремонт виконується впродовж терміну, вказаного в гарантійному талоні на виріб, в уповноваженому сервіс-центрі на умовах та в строки, визначені чинним законодавством України.
5. Виріб знімається з гарантії у випадку порушення споживачем правил експлуатації, викладених в інструкції з виробу.
6. Виріб знімається з гарантійного обслуговування у випадках:
 - використання не за призначенням та не у споживчих цілях;
 - механічні пошкодження;
 - пошкодження, що виникли у наслідок потрапляння всередину виробу сторонніх предметів, речовин, рідин, комах;
 - пошкодження, що викликані стихійними лихами (дощем, вітром, блискавкою та ін.), пожежею, побутовими факторами (надмірна вологість, запиленість, агресивне середовище та ін.);
 - пошкодження, що викликані невідповідністю параметрів живлення, кабельних мереж державним стандартам та інших подібних факторів;
 - при експлуатації обладнання в електромережі з відсутнім єдиним контуром заземлення;
 - при порушенні пломб встановлених на виробі;
 - відсутності серійного номера пристрою, або неможливості його ідентифікувати.
7. Гарантія не розповсюджується на витратні матеріали та аксесуари, а також фільтри, полиці, ящики, підставки та інші ємності для зберігання продуктів.
8. Термін гарантійного обслуговування складає 12 місяців з дня продажу.

* Відривні талони на технічне обслуговування надаються авторизованим сервісним центром.

Комплектність виробу перевірено. Із умовами гарантійного обслуговування ознайомлений, претензій не маю.

Підпис покупця _____

Авторизований сервісний центр ІП «І-АР-СІ»

Адреса: вул. Марка Вовчка, 18-А, Київ, 04073, Україна

Тел.: 0 800 300 345; (044) 230 34 84; 390 55 12

www.erc.ua/service

WARRANTY CARD



Dear Buyer! Congratulations on your purchase of the ARDESTO brand appliance, which was designed and manufactured in accordance with the highest quality standards, and we thank you for choosing this particular instrument.

We ask you to keep the coupon during the warranty period. When purchasing a product, require a full warranty card.

1. Warranty service is carried out only if there is a correctly and clearly filled original warranty card, which indicates: product model, date of sale, serial number, warranty service period, and the seller's seal. *
2. The service life of household appliances is 5 years.
3. The product is intended for consumer use. When using the product in commercial activities, the seller / manufacturer does not bear warranty obligations, after-sales service is performed on a paid basis.
4. Warranty repair is carried out within the period specified in the warranty card for the product in an authorized service center on the conditions and terms determined by applicable law.
5. The product is withdrawn from the warranty in case of violation by the consumer of the operating rules set forth in the instruction manual.
6. The product is removed from warranty service in the following cases:
 - misuse and non-consumer use;
 - mechanical damage;
 - damage caused by the ingress of foreign objects, substances, liquids, insects;
 - damage caused by natural disasters (rain, wind, lightning, etc.), fire, domestic factors (excessive humidity, dust, aggressive environment, etc.)
 - damage caused by non-compliance of power and cable network parameters with state standards and other similar factors;
 - when operating equipment in the power supply network with a missing single ground loop;
 - in case of violation of seals installed on the product;
 - lack of serial number of the device, or inability to identify it.
7. The warranty does not cover consumables and accessories, as well as filters, shelves, drawers, stands and other containers for storing products.
8. The warranty period is 12 months from the date of sale.

* Tear-off maintenance tickets are provided by an authorized service center.

The completeness of the product is checked. I have read the terms of the warranty service, no complaints.

Customer Signature _____

Warranty card/Гарантійний талон

Product information/Інформація про виріб

Product/Виріб

Model/Модель

Serial number/Серійний номер

Seller Information/Інформація про продавця

Trade organization name/Назва торгової організації

The address/Адреса

Date of sale/Дата продажу

Seller stamp/Штамп продавця

Coupon/Талон № 3

Seller stamp/
Штамп продавця/

Date of application/Дата звернення

Cause of damage/Причина пошкодження

Date of completion/Дата виконання

Coupon/Талон № 2

Seller stamp/
Штамп продавця/

Date of application/Дата звернення

Cause of damage/Причина пошкодження

Date of completion/Дата виконання

Coupon/Талон № 1

Seller stamp/
Штамп продавця/

Date of application/Дата звернення

Cause of damage/Причина пошкодження

Date of completion/Дата виконання

ARDESTO™