



www.2e.ua



ПК-ДИСПЛЕЙ

G2421B

Інструкція користувача

Перед використанням даного пристрою уважно ознайомтеся з інструкцією користувача.

ВАЖЛИВІ ЗАХОДИ БЕЗПЕКИ

1. Уважно ознайомтеся з наведеними нижче інструкціями перед початком експлуатації пристрою.
2. **ОБОВ'ЯЗКОВО** вимикайте РК-дисплей і від'єднуйте його від електромережі під час чищення. Не використовуйте для чищення рідкі мийні засоби або мийні засоби у вигляді аерозолів і спреїв. Для очищення просто протріть РК-дисплей вологою м'якою тканиною. Для кращого результату скористайтеся спеціальним мийним засобом для РК-дисплеїв.
3. Використовуйте **ЛИШЕ** дозволені та визначені виробником додаткові деталі або аксесуари. Використання несумісних із пристроєм аксесуарів і додаткових деталей може стати причиною нещасного випадку та становити загрозу життю та здоров'ю користувача.
4. Під час від'єднання кабелю живлення дисплея або адаптера живлення тримайтеся і тягніть безпосередньо за штепсельну вилку. Ніколи не від'єднуйте пристрій від джерела живлення, тягнучи за його дріт.
5. Не розміщуйте пристрій поряд із джерелами води, як-от ваннами, умивальниками, раковинами або пральними машинами. **НЕ** встановлюйте дисплей на мокрій або вологій підлозі або біля басейну. **НЕ** натискайте на поверхню екрана РК-дисплея пальцями або іншими твердими предметами.
6. Усі виїмки та отвори на задній і нижній частинах корпусу пристрою призначені для вентиляції його внутрішніх компонентів. Це гарантує надійність і справність роботи його компонентів і запобігає їх перегріванню; ніколи не перекривайте вентиляційні отвори пристрою, для цього: **НЕ** розміщуйте дисплей на ліжку, дивані, килимі або інших подібних поверхнях, що перекриватимуть вентиляційні отвори; **НЕ** розміщуйте дисплей на або поблизу джерел тепла - радіаторів, обігрівачів тощо; **НЕ** встановлюйте дисплей у будь-які меблі або конструкції з вбудованим типом монтажу, якщо вони не мають вентиляційних отворів або вентиляційного обладнання.
7. Використовуйте тільки той тип джерела живлення, що зазначений на брендовій наліпці або задній панелі корпусу дисплея. Якщо у вас виникли запитання щодо правильності типу джерела живлення, що ви використовуєте з цим пристроєм, зверніться до продавця або місцевих органів енергопостачання.
8. Для безпечної та правильної роботи дисплея він оснащений 3-контактною вилкою адаптера живлення із заземленням. Якщо вилка пристрою не підходить до вашої розетки, зверніться до спеціаліста-електрика для заміни розетки застарілої конструкції на нову.
9. Оскільки під час відкриття, деформації або переміщення оболонки та задньої кришки корпусу дисплея всі внутрішні компоненти все ще перебувають під високою напругою та можуть спричинити ураження електричним струмом, **НЕ** ремонтуйте та **НЕ** відкривайте корпус дисплея самостійно. Якщо пристрій потребує будь-якого технічного обслуговування, зверніться в авторизований сервісний центр.
10. У разі виникнення будь-якої з перерахованих нижче ситуацій, **НЕГАЙНО** від'єднайте пристрій або адаптер живлення від джерела живлення та зверніться в авторизований сервісний центр для професійного технічного обслуговування:

- а. Кабель живлення або штепсельна вилка пошкоджені або зношені.
 - б. Дисплей не стоїть рівно, падає або його корпус пошкоджено.
 - с. Дисплей працює неправильно.
11. Розміщуйте дисплей у сухому, прохолодному та добре вентиляваному приміщенні.
 12. Зберігайте дисплей у приміщенні з температурою від -10°C до 60°C. Зберігання та використання дисплея в діапазоні температур, що не схвалені виробником, може призвести до його пошкодження без можливості подальшого ремонту.

1. ОПИС ПРИСТРОЮ

1.1 Загальні відомості

Цей багаточастотний скануючий смарт-дисплей відрізняється високою продуктивністю, має рідкокристалічний екран з активною матрицею та керується за допомогою цифрової технології на основі мікросхеми. Завдяки компактному тонкому дизайну він ідеально підходить для невеликого робочого простору.

1.2 Комплектація

Перед встановленням пристрою перевірте наявність усіх перерахованих нижче компонентів. У комплект входять:

- 1 x РК-дисплей (разом із підставкою)
- 1 x Кабель HDMI
- 1 x Адаптер змінного струму
- 1 x Інструкція з експлуатації
- 1 x Гарантійний талон
- 1 x Енергетична етикетка та мікрофіша

Якщо будь-який із вищезазначених компонентів відсутній, зверніться до продавця.

Увага: усі супутні аксесуари повинні відповідати та бути сумісними з реальною конфігурацією пристрою. Не викидайте пакувальні матеріали. Вони можуть знадобитися для транспортування пристрою в майбутньому.

2. ВСТАНОВЛЕННЯ ТА ПІДКЛЮЧЕННЯ

2.1 Встановлення дисплея

Інструкції зі встановлення

- Цей пристрій необхідно встановлювати та підключати до розетки змінного струму, що перебуває в легкому та швидкому доступі.
- Виходячи з питань безпеки, для встановлення цього пристрою ми рекомендуємо використовувати відповідний настінний кронштейн або основу, що входить у комплект.
- Для запобігання ситуацій, що загрожували б здоров'ю користувача, або травмуванню пристрій необхідно розміщувати на стійких рівних поверхнях або надійно закріплювати на стінах із міцного товстого матеріалу.

- Для настінного монтажу зверніться до кваліфікованого спеціаліста. Неправильний монтаж пристрою може призвести до нестабільності його роботи, а також падіння та поломки.
- НЕ встановлюйте дисплей на поверхнях, що піддаються механічним вібраціям. Це може спричинити його падіння.
- НЕ встановлюйте дисплей у місцях і приміщеннях, де є комахи.
- НЕ встановлюйте дисплей безпосередньо навпроти кондиціонера. У такому випадку на його внутрішній панелі може накопичуватися конденсат, що в майбутньому може призвести до його поломки.
- НЕ розміщуйте дисплей у місцях із сильним електромагнітним полем. Електромагнітні хвилі можуть заважати правильній роботі пристрою та навіть пошкодити його.

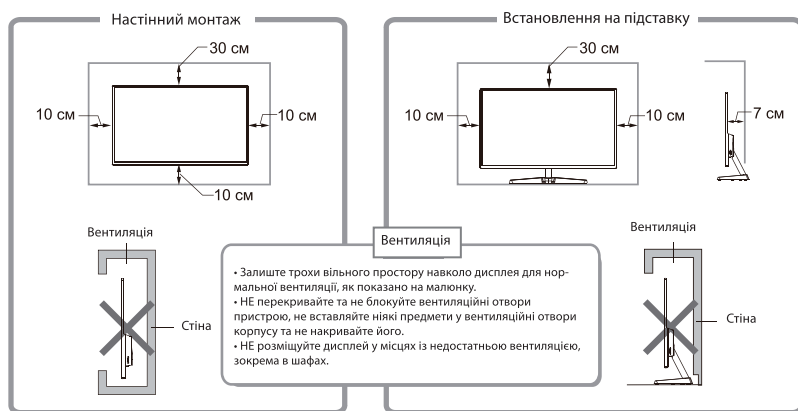

2.2 Підключення сигнальної лінії

Підключіть кабель сигнальної лінії до виходу DP/HDMI сигналів ПК, а інший кінець кабелю до відповідного вхідного порту сигналів дисплея.

2.3 Аудіовихід

Цей дисплей підтримує виведення звуку на навушники та зовнішній динамік.

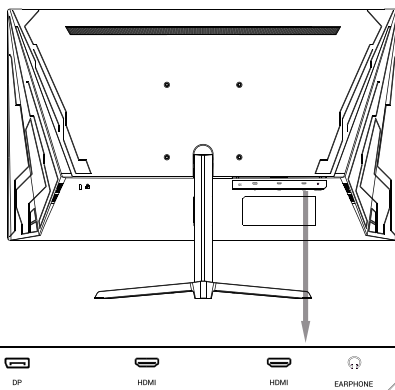

3. ЕКСПЛУАТАЦІЯ ДИСПЛЕЯ

Кнопки керування екранним меню показані на малюнку. Моделі однієї й тієї ж серії відрізняються лише положенням кнопок і типом панелі. Будь ласка, орієнтуйтеся на фактичну модель, що ви придбали.

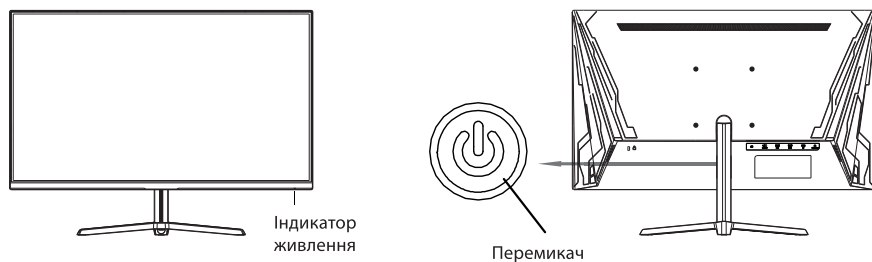

3.1 Індикатор живлення

Коли дисплей працює в нормальному режимі, індикатор живлення світиться синім кольором; коли ж він перебуває в енергозберігаючому режимі, індикатор живлення блимає червоним кольором. Оскільки в режимі очікування дисплей все ще перебуває під напругою, завжди відключайте кабель живлення від мережі, коли дисплей не використовується.

3.2 Функції перемикача

Початковий стан:

Вгору	Вхід джерела сигналу
Вниз	Гаряча клавіша виходу до меню дисплея
Ліворуч	Гаряча клавіша регулювання яскравості дисплея
Праворуч	Гаряча клавіша регулювання гучності
Натискання	Натисніть для запуску/ натисніть і утримуйте протягом 3 секунд, щоб вимкнути дисплей

Меню функцій:

Вгору	Переміщення вгору
Вниз	Переміщення вниз
Ліворуч	Повернутися до попереднього меню/налаштувати значення (-)
Праворуч	Перейти до наступного меню/налаштувати значення
Натискання	Підтвердити/натисніть і утримуйте протягом 3 секунд, щоб вимкнути дисплей

3.3 Система захисту

Коли відеосигнали ПК виходять за межі частотного діапазону дисплея, горизонтальні та польові синхронізуючі сигнали відключаються для захисту дисплея. Для відновлення нормальної роботи дисплея вам необхідно встановити вихідну частоту ПК в межах допустимого діапазону.

4. УСУНЕННЯ НЕСПРАВНОСТЕЙ

Проблема	Спосіб усунення
1. Зображення не відтворюється / індикатор живлення не світиться	Перевірте, чи правильно дисплей і розетка підключені до електромережі та чи ввімкнуто дисплей.
2. Розмите зображення, завелике або замале зображення тощо	Увійдіть у меню «Налаштування зображення» і виберіть «Автоматичне налаштування зображення» для автоматичного налаштування дисплея. (Тільки для дисплеїв із VGA)
3. Занадто темне зображення	Увійдіть у меню «Яскравість і контраст», щоб налаштувати яскравість і контрастність дисплея.
4. Дисплей перегрівається	Залиште принаймні 5 см вільного простору навколо дисплея для нормальної вентиляції; не розміщуйте предмети на дисплеї.
5. Темні/світлі плями під час ввімкнення	Це нормальне явище. Це пов'язано з тим, що на початковій фазі ввімкнення підсвічування працює нерівномірно через різницю температур. Підсвічування працюватиме нормально через 20 хвилин, а темні/світлі плями зникнуть.
6. Спотворення зображення, блимання, тремтіння	Перевірте налаштування комп'ютера, виберіть правильну роздільну здатність і повторно відрегулюйте частоту оновлення.
7. Шум під час вимкнення	Це нормальне явище, спричинене розрядженням дисплея в процесі вимкнення.

5. ТЕХНІЧНІ ХАРАКТЕРИСТИКИ

Розмір панелі	23.8 дюйми
Оптимальна робоча роздільна здатність	1920x1080@165 Гц
Вхідна потужність	12 В пост. струму / 3 А
Фільтрація синього світла	Підтримується
Технологія «Без мерехтіння»	Підтримується
Вимоги до робочого середовища: Барометричний тиск Робоча температура та вологість Температура та вологість у складському приміщенні	86 кПа ~ 104 кПа 0 °C ~ 40 °C 20 % ~ 85 % -10 °C ~ 60 °C 10 % ~ 90 %
Розмір (Д * Ш * В) і вага: Розмір без упаковки (Д * Ш * В) (разом із основою) Розмір упаковки (Д * Ш * В) Вага нетто Вага брутто	539,9x400,2x142,6 мм 620x475x115 мм 2,9 кг 4,1 кг

Система керування живленням

Режим	Споживання енергії
Звичайний робочий режим	≤ 36 Вт
Режим очікування	$\leq 0,5$ Вт

Примітки: усі технічні характеристики, зазначені в цій інструкції, на упаковці пристрою та на самому пристрої, можуть бути змінені без попереднього сповіщення. Якщо між даними, що містяться в цій інструкції, і фактичною роботою пристрою є незначні відмінності, орієнтуйтеся на фактичну роботу пристрою.

6. ВСТАНОВЛЕННЯ ПІДСТАВКИ

Вийміть основу, вставте в підставку та закріпіть її одним гвинтом M4×6 мм, Н = 12,5 мм.

Примітка: невиконання вищеперерахованих кроків може призвести до поганої фіксації основи та пошкодження пристрою.

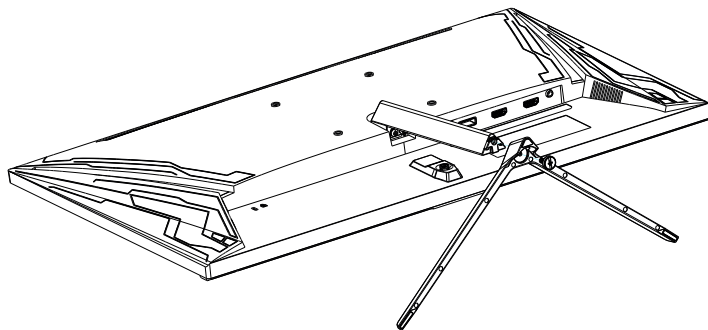

Примітка: деяка інформація, що міститься в цій інструкції, може дещо не відповідати реальному пристрою, орієнтуйтеся на реальний пристрій.

УТИЛІЗАЦІЯ ВІДХОДІВ ЕЛЕКТРИЧНОГО ТА ЕЛЕКТРОННОГО ОБЛАДНАННЯ



Після закінчення терміну експлуатації виробу віддайте його в спеціальний пункт збору відходів електричного та електронного обладнання для утилізації. Належна утилізація та переробка допомагають захистити природні ресурси, здоров'я людини й навколишнє середовище. Для отримання додаткової інформації про утилізацію та переробку цього виробу зверніться в місцевий муніципалітет, службу утилізації або в магазин, у якому ви купили цей виріб.

HDMI™
HIGH-DEFINITION MULTIMEDIA INTERFACE

Назви HDMI та HDMI High-Definition Multimedia Interface, а також логотип HDMI є товарними знаками або зареєстрованими товарними знаками HDMI Licensing Administrator, Inc. у США та інших країнах.

ГАРАНТІЙНИЙ ТАЛОН

Шановний Покупець! Вітаємо Вас з придбанням виробу 2E, який був розроблений та виготовлений у відповідності до найвищих стандартів якості.

Просимо Вас зберігати талон протягом гарантійного періоду.

При купівлі виробу вимагайте повного заповнення гарантійного талону.

1. Гарантійне обслуговування здійснюється лише за наявності правильно і чітко заповненого оригінального гарантійного талону, у якому вказані: модель виробу, дата продажу, серійний номер, термін гарантійного обслуговування, та печатки фірми-продавця.*
2. Строк служби виробу складає 24 місяці.
3. Виріб призначений для використання у споживчих цілях. У разі використання виробу в комерційній діяльності продавець/виробник не несе гарантійних зобов'язань, сервісне обслуговування виконується на платній основі.
4. Гарантійний ремонт виконується впродовж терміну, вказаного в гарантійному талоні на виріб, в уповноваженому сервісному центрі на умовах та в строки, визначені чинним законодавством України.
5. Виріб знімається з гарантії у випадку порушення споживачем правил експлуатації, викладених в інструкції користувача.
6. Виріб знімається з гарантійного обслуговування у випадках:
 - використання не за призначенням та не у споживчих цілях;
 - механічні пошкодження;
 - пошкодження, що виникли у наслідок потрапляння всередину виробу сторонніх предметів, речовин, рідин, комах;
 - пошкодження, що викликані стихійними лихами (дощем, вітром, блискавкою та ін.), пожежею, побутовими факторами (надмірна вологість, запиленість, агресивне середовище та ін.);
 - пошкодження, що викликані невідповідністю параметрів живлення, кабельних мереж державним стандартам та інших подібних факторів;
 - при порушенні пломб встановлених на виробі;
 - відсутності серійного номера пристрою, або неможливості його ідентифікувати.
7. Термін гарантійного обслуговування складає 12 місяців з дня продажу.

* Відривні талони на технічне обслуговування надаються авторизованим сервісним центром.

Комплектність виробу перевірено. Із умовами гарантійного обслуговування ознайомлений, претензій не маю.

Підпис покупця _____

Авторизований сервісний центр ІП «І-АР-СІ»

Адреса: вул. Марка Вовчка, 18-А, Київ, 04073, Україна

Тел.: 0 800 300 345; (044) 230 34 84; 390 55 12

www.erc.ua/service

Інформація про виріб

Виріб

Модель

Серійний номер

Інформація про продавця

Назва торгової організації

Адреса

Дата продажу

Штамп продавця

Талони на гарантійне обслуговування

Талон № 3

Штамп продавця

Дата звернення

Причина
пошкодження

Дата
виконання

Талон № 2

Штамп продавця

Дата звернення

Причина
пошкодження

Дата
виконання

Талон № 1

Штамп продавця

Дата звернення

Причина
пошкодження

Дата
виконання

